

聯合會的新情有新意

本報專訊

香港各界聯合會日前在翠濠庭酒家舉行新春聯歡會，由主席李卓人主持，當晚筵開五十餘席，筵席間，各界人士歡聚一堂，共慶佳節，場面熱鬧。李卓人主席在致辭時，對各界人士在過去一年中，對本會的支持，表示衷心感謝。他並表示，本會將繼續秉承「團結、合作、服務」的宗旨，為會員及社會人士提供優質服務。當晚的聯歡會，除了有精彩的歌舞表演外，還有抽獎及幸運大抽獎等活動，氣氛歡愉。

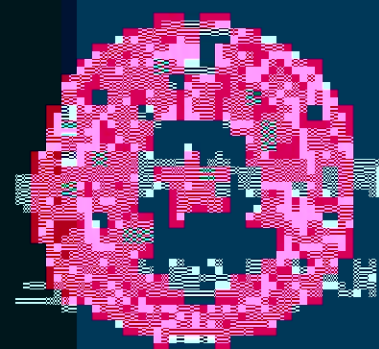

信用等级公告

2016 号

联合资信
及其相关债券
行股份有限公
司 2016 年二级
为稳定。

对抚顺银行股份
踪分析和评估，确
级为 AA-，抚顺银
) 的信用等级为

特此公告



“ ”

据来：抚 计报告和监管报表，联合 理

孔

、本报告 的 料 抚 股份 公 (简称“该公 ”) 供, 联合 估 公 (简称“联合 ”) 对 料的 、 和 不 何保 。

二、除 本次 级 联合 该公 构成 关 , 联合 、 级 该公 不存 何 级 独立、客观、公 的关联关 。

、联合 级 了 地调查和诚 , 充分理 保 出具的 级报告 了 、客观、公 的 。

、本报告的 级结 联合 据合理的 部 级标 和程 出的独 立 断, 该公 和 何 或个 的不当 改变 级 见。

、本报告 关决策参考, 并非 决策的结 、建 。

、本次跟 级结果 本报告出具 到 兑付 ; 根据后 跟 级的结 , 等级 可 发 变化。

2014

“ ”

大股东持股比例 单

“ ”

“ ”

“ ”

“ ”

表 宏观经济 标 单：、

--	--	--	--	--	--

料来：国家 计局、 、 ，联合 理

() 经济发 概况

" "

a "

料来：国保监会，联合理

—

“

”

“

”

公

零

” ”

”

”

. 金 场

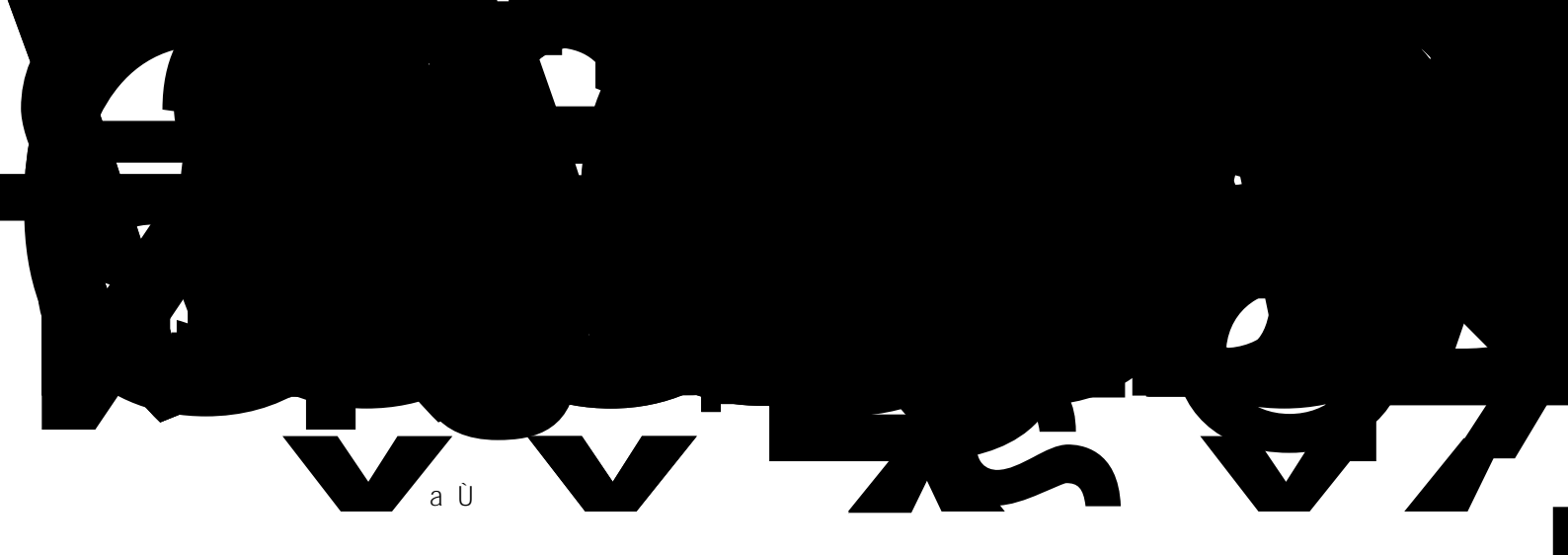

S\$!5" €† à :!n

a Ž

. 经 利

. 本充

. 流动

表 二级本保况单：、倍

料来：抚 计报告，联合 理

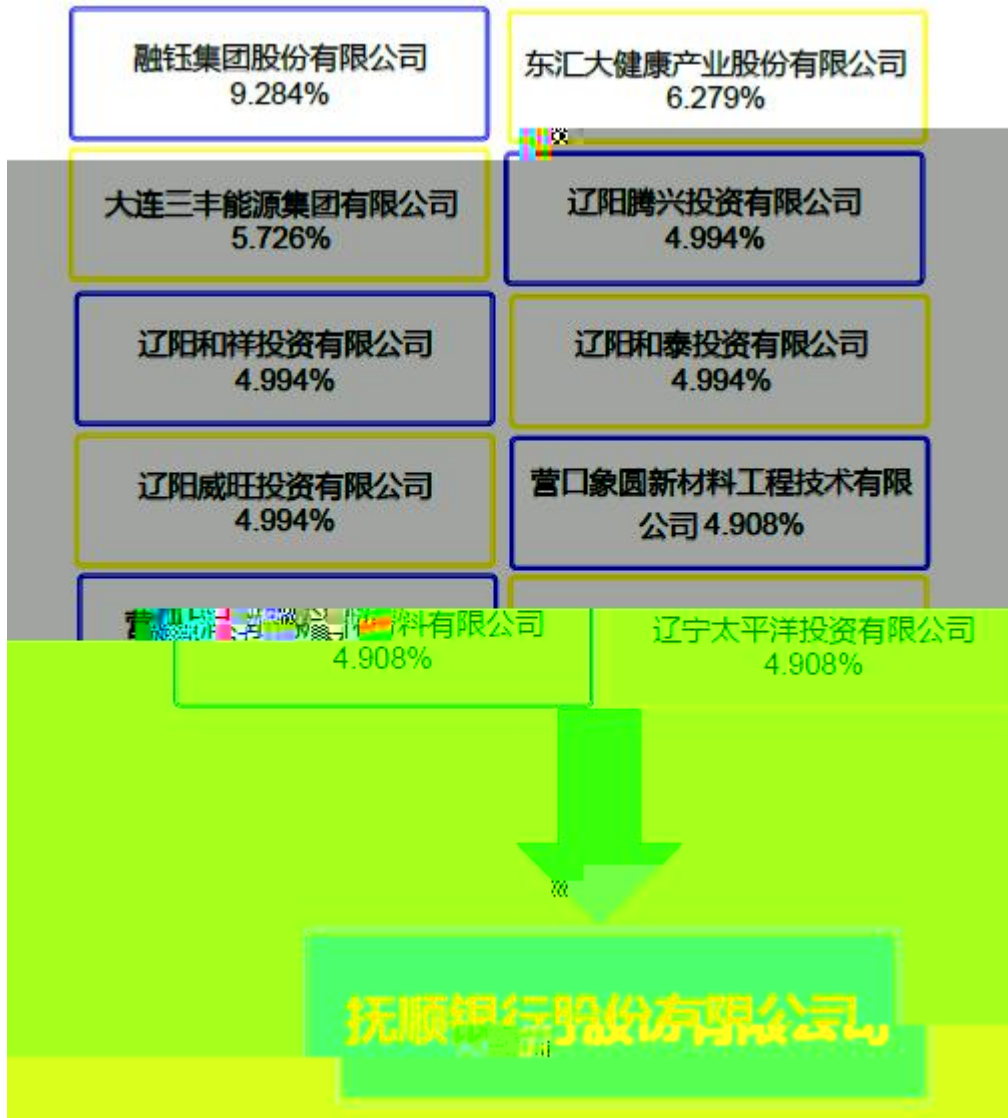



表 产负结构单：

料来：抚 计报告，联合 理

表 大贷款额比单：

料来：抚 报及监管报表，联合 理

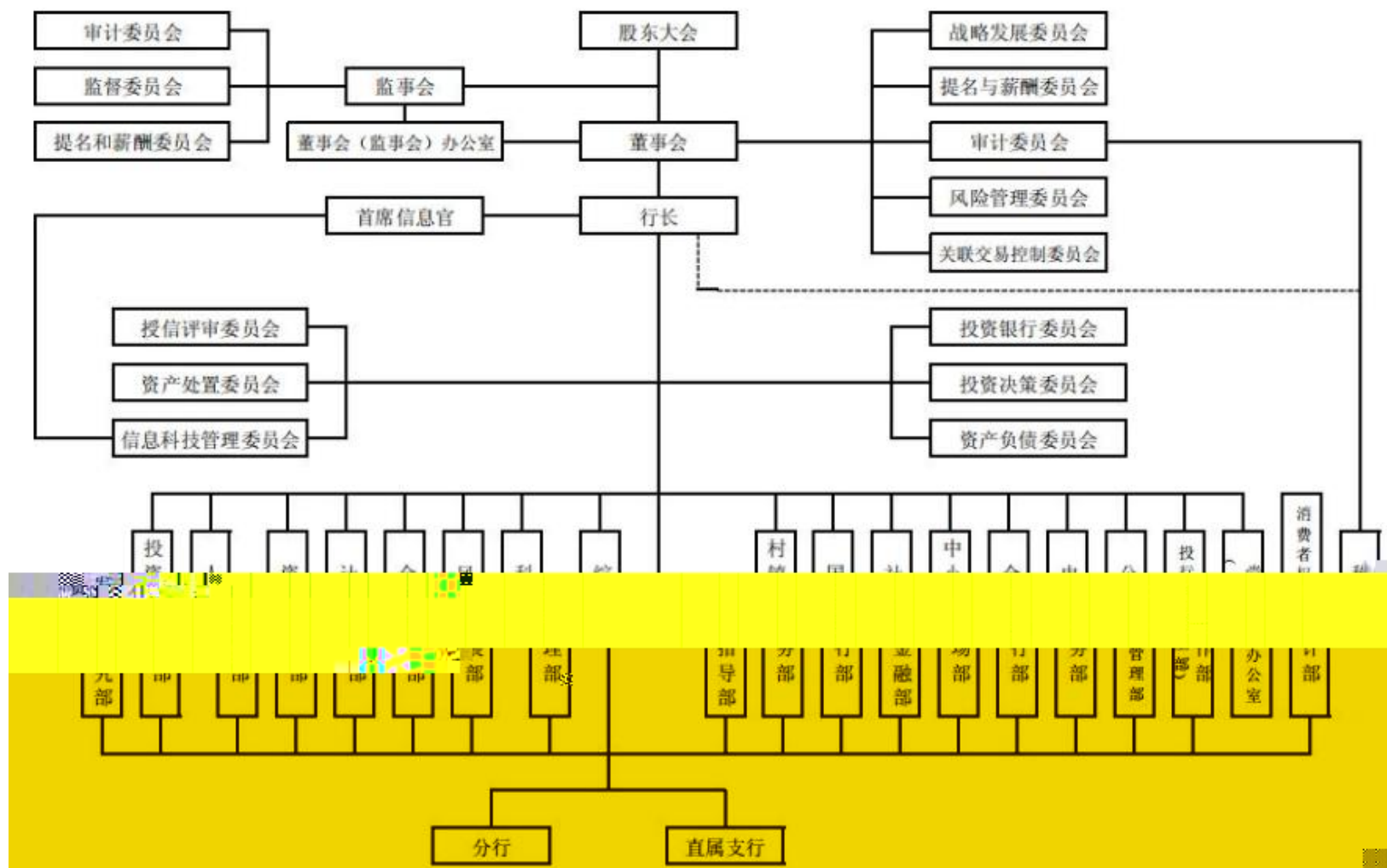
表 贷款量单：



表 产结构 单 : 、

料来 : 抚 报及 计报告, 联合 理

表 标 单 : 、

料来 : 抚 报及 计报告, 联合 理

表 金流量净额 标 单 :

料来 : 抚 计报告, 联合 理

表 流动 标 单 :

料来 : 抚 报及 计报告, 联合 理

表 本充 标 单 : ,

料来 : 抚 计报告, 联合 理

